



Boletim Administrativo Interno

Secretaria de Estado de Obras e Infraestrutura do Distrito Federal

EDIÇÃO Nº 02/2022

BRASÍLIA – DF, TERÇA-FEIRA, 15 DE JUNHO DE 2022.

ATOS DO GABINETE

PROCESSO DE ATENDIMENTO DE DEMANDAS NO GABINETE

O processo de atendimento de demandas do Gabinete é iniciado com a abertura de demandas através do Documento de Oficialização de Demanda - DOD.

O propósito é auxiliar na identificação da demanda durante todo o ciclo de vida da demanda, desde a abertura até o encerramento definitivo do serviço, bem como acompanhar as demandas em andamento, a viabilidade e situação das mesmas.

1. Ao ser aberta uma demanda pelo gabinete, a mesma será encaminhada para a SUPOP para a realização do estudo de viabilidade.
2. A SUPOP comunicará o resultado do Estudo de viabilidade ao Gabinete.
3. O Gabinete, de acordo com as prioridades, autorizará a elaboração de projetos da referida demanda.
4. A cada abertura de demanda, a Assessoria de Gabinete atualizará as demandas em andamento no Formulário de Controle de Demandas.

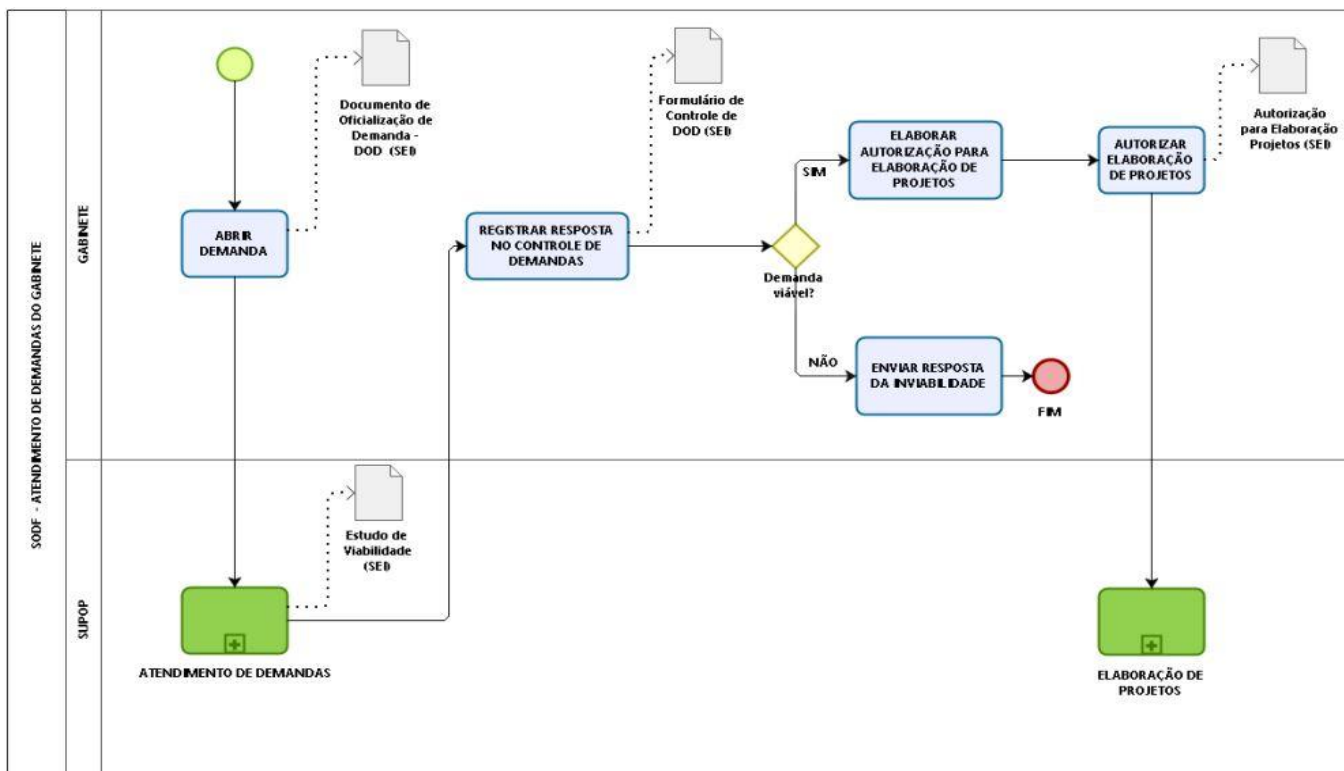



Boletim Administrativo Interno

Secretaria de Estado de Obras e Infraestrutura do Distrito Federal

EDIÇÃO Nº 02/2022

BRASÍLIA – DF, TERÇA-FEIRA, 15 DE JUNHO DE 2022.

DOCUMENTO DE OFICIALIZAÇÃO DE DEMANDA - DOD

IDENTIFICAÇÃO DA DEMANDA	
Código da Demanda	<DOD_aaaa_Sequencial>
Nome da Demanda	<apelido da demanda>
Demandante:	<nome da região administrativa, órgão, parlamentar, etc.>
Processo SEI:	<processo SEI do Demandante>

AUTORIZAÇÃO DE ELABORAÇÃO DE PROJETOS

Tendo em vista a viabilidade do projeto, conforme estudo de viabilidade (ID_SEI), AUTORIZO a elaboração de projetos da demanda abaixo citada.

IDENTIFICAÇÃO DA DEMANDA	
Código da Demanda	<DOD_aaaa_Sequencial>
Nome da Demanda	<apelido da demanda>
Demandante:	<nome da região administrativa, órgão, parlamentar, etc.>
Processo SEI:	<processo SEI do Demandante>



Boletim Administrativo Interno

Secretaria de Estado de Obras e Infraestrutura do Distrito Federal

EDIÇÃO Nº 02/2022

BRASÍLIA – DF, TERÇA-FEIRA, 15 DE JUNHO DE 2022.

FORMULÁRIO DE CONTROLE DE DOCUMENTOS DE OFICIALIZAÇÃO DE DEMANDAS

Data da Demanda	Código da Demanda DOD	Apelido da Demanda	Processo SEI Demandante	Nome do Demandante	Viabilidade	ID SEI
					<viável>	<ID autorização de elaboração de projetos>
					<inviável>	<ID resposta>

RENATO C. DE CARVALHO JR.

Chefe de Gabinete

O original desta matéria encontra-se no Processo SEI nº 00110-00001034/2022-51.

Assinado de forma eletrônica por:

HILDEVAN AGUIAR CAVALCANTE

Subsecretário de Administração Geral

<p>S O D F</p> <p>SECRETARIA DE ESTADO DE OBRAS E INFRAESTRUTURA DO DISTRITO FEDERAL Setor de Áreas Públicas, Lote B Bloco A- 15 – Brasília/DF. CEP: 71.215-000 Telefones (61) 3306-5015 www.so.df.gov.br</p>	<p>LUCIANO CARVALHO DE OLIVEIRA Secretário de Estado de Obras e Infraestrutura do Distrito Federal</p> <p>JANAINA DE OLIVEIRA CHAGAS Secretária Executiva</p> <p>HILDEVAN AGUIAR CAVALCANTE Subsecretário de Administração Geral</p>
--	---